

Stage1-bg2 分組報告

組員:40823235 邱璽

40823235 游子毅

W2 報告

題目：夾爪機構

動機：現在機械廠都會使用機械手臂，想要模仿看看

第二週：繪製零件圖

第三週：使用 coppeliasim 模擬，問題討論

第四週：報告

W2:圖檔

第一版

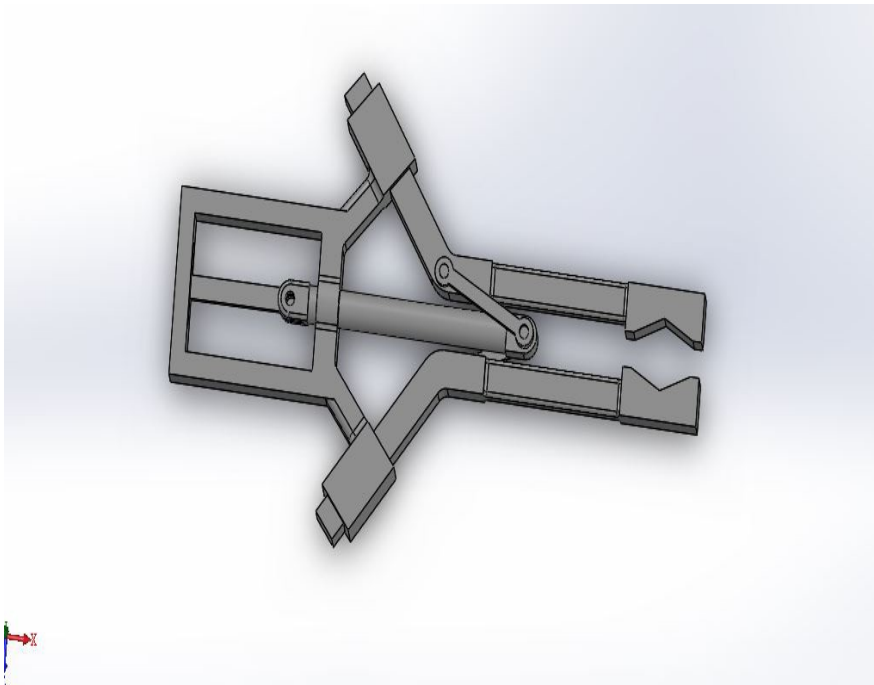

第二版

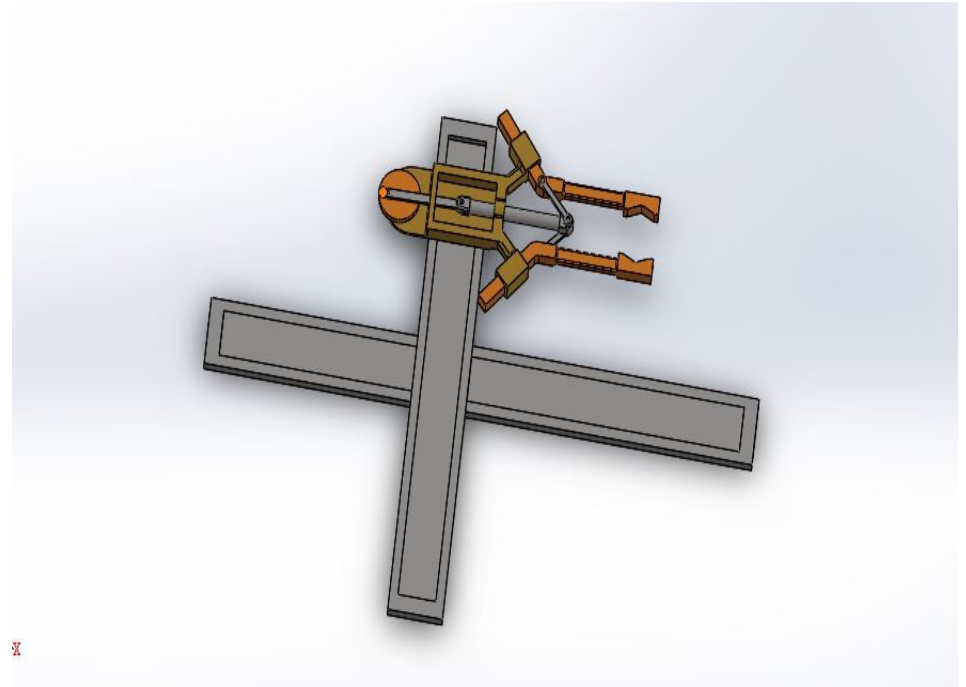

討論:為了更像在機械廠使用的夾爪我們第二版加裝滑軌

W3 模擬

第一版

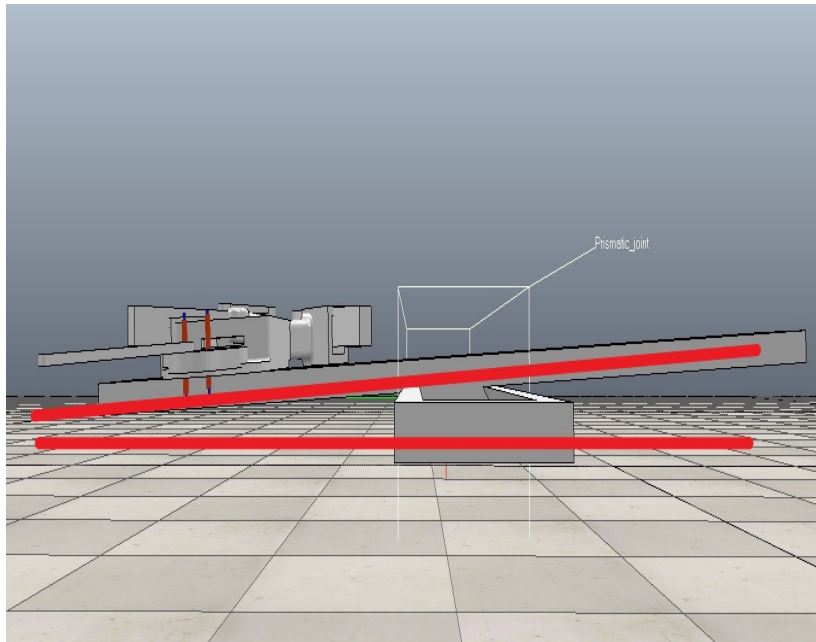

有傾斜的問題導致夾爪無法移動到指定位置

第二版

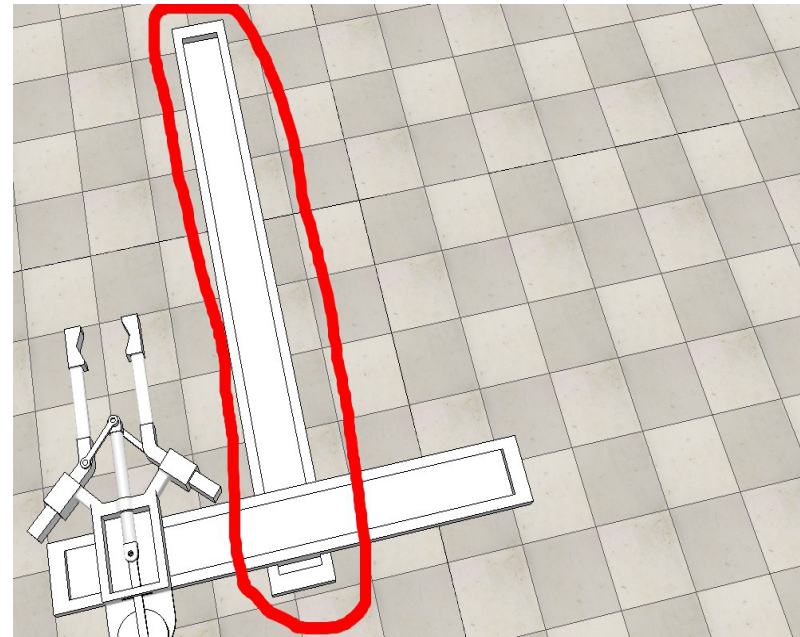

用增加縱向軌道框度來解決傾斜的問題

W4 心得

雖然做出來的動畫與想像的有點落差，不過算是可以接受的，這四週學到了兩個人互相合作、協調怎麼做才會是最好的選擇。畢竟兩個人的能力是有限的，期待四人組的合作可以做出更好的東西。